

- Verwijder de olieleiding, de bout van het nokkenasriemwiel en het nokkenasriemwiel.
- Verwijder de stroomverdeler en de brandstofpomp en draai met een 6 mm-inbussleutel de bout uit de flensaansluiting van de stroomverdeler.
- Verwijder de nokkenaslagerkapboutsen gelijkmatig in drie fasen. *Let op!* Begin bij het lager aan vliegwielszijde.
- Verwijder de nokkenas.
- Verwijder de stoter en het stelplaatje.
- Reinig het stelplaatje en meet met behulp van een micrometer de dikte.
- Noteer in de tabel de gevonden waarde tegenover de desbetreffende klep. Als de gemeten waarde te gering is, moet een dunner plaatje worden gemonteerd. Als de gemeten waarde te groot is, moet een dikker plaatje worden gemonteerd. *Let op!* Monteer een plaatje met een dikte die zo dicht mogelijk ligt bij de vastgestelde waarde. De plaatjes zijn verkrijgbaar in dikten van 2,225–3,550 mm oplopend met 0,025 mm.
- Smeer het klepstelplaatje in met olie en plaats het met de bolle kant naar boven gericht op de klepsteel (zie figuur 2.1). Smeer vervolgens de stoter in met olie en breng deze aan. *Let op!* Indien de stoter opgelicht moet worden, verwijder dan ook het klepstelplaatje weer en breng het opnieuw aan. Het klepstelplaatje kan anders wegglijden.

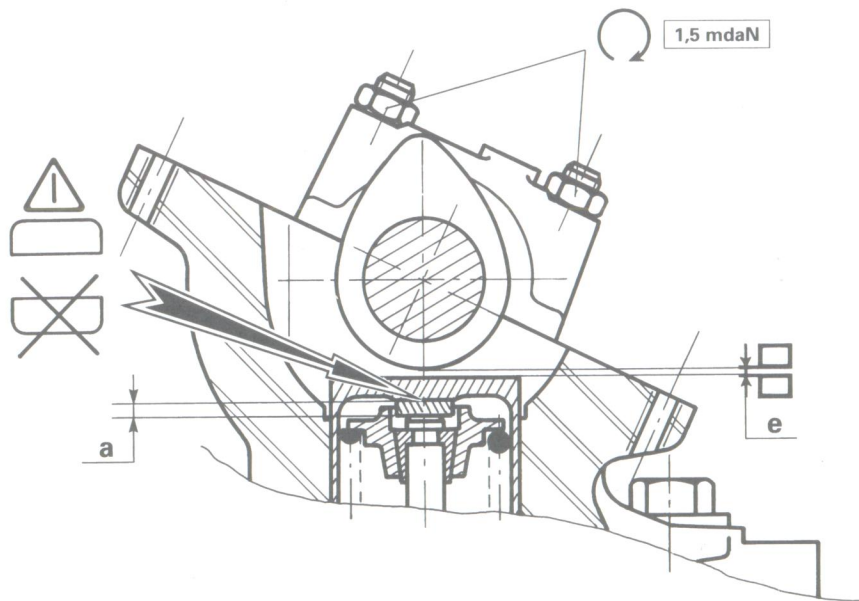

Figuur 2.1: Klepstelplaatje plaatsen met de bolle kant naar boven gericht
 a Klepstelplaatje e Speling

- Olie de nokkenaslagers in en plaats de nokkenas.
- Draai de nokkenaslagerkappen gelijkmatig in drie fasen vanuit het midden aan.
- Monteer een nieuwe oliekeerring, het nokkenasriemwiel en de centrale bout.
- Monteer de distributieriem zoals beschreven in paragraaf 2.2.3 en stel deze af.
- Controleer de klepspeling. Herhaal zo nodig bovenstaande procedure.

- Monteer de olieleiding en het kleppendeksel.
- Monteer de bougies, de bougiekabels en de bougiekabelsteun.

2.2.3 Distributieriem vervangen

De distributieriem kan worden vervangen met ingebouwde motor.

Aanhaalmomenten in Nm (kgf.m)

Spanrolbout	20 (2,0)
Centrale bout krukspoelie	110 (11,0)

- Krik de auto rechtsvoor op en plaats een bok.
- Verwijder de massakabel van de accu en schakel de hoogste versnelling in.
- Verwijder het rechtervoorwiel.
- Verwijder de kunststofklemmen van de distributiedeksel.
- Verwijder de spatplaat.
- Verwijder de bougiekabels en draai de bougies los.
- Verwijder de bougies.
- Draai de stelbouten van de dynamosteun en de hogedrukpomp los (niet verwijderen) en verwijder de dynamoriem en de riem van de hogedrukpomp.
- Verdraai de krukas tot blokkeerpennen (Citroën 7004-TG en 7014-TN) in de krukspoelie en het nokkenasriemwiel kunnen worden aangebracht.
- Verwijder de bevestigingsbout van de krukspoelie en verwijder de krukspoelie (met de blokkeerpen).
- Verwijder het bovenste en onderste distributieriemdeksel.
- Draai de bout van de spanrol los en laat de spanrol terugkomen.
- Verwijder de distributieriem.
- Plaats de blokkeerpennen in de uitsparingen van het nokkenasriemwiel en het krukasriemwiel.
- Breng de nieuwe riem aan, denk hierbij aan de looprichting (rechtsom). Houd de volgorde aan: nokkenasriemwiel, krukasriemwiel, waterpompspanrol.
- Plaats na het aanbrengen van de riem op het strakgetrokken gedeelte van de riem een riemspanningsmeter (Citroën SEEM) en span de riem met 16 ± 2 schaaldelen.
- Draai de bout van de spanrol vast met 20 Nm.
- Verwijder de riemspanningsmeter en de blokkeerpen uit het nokkenasriemwiel.
- Draai de krukas tweemaal rond in de draairichting van de motor. Plaats op het strakgetrokken gedeelte van de riem de riemspanningsmeter en controleer of de riemspanning 44 ± 2 schaaldelen bedraagt. Herhaal als dit niet juist is.

De rest van het inbouwen gebeurt in omgekeerde volgorde van het uitbouwen. Stel de dynamoriem en de riem van de hogedrukpomp af.

2.2.4 Cilinderkoppakking vervangen

Aanhaalmomenten in Nm (kgf.m)

Cilinderkopbouten	
fase 1	35 (3,5)
fase 2	70 (7,0)
fase 3	+160°